

IL PRESENTE DISEGNO È DI ESCLUSIVA PROPRIETÀ DI LA PAVONI S.p.A. È vietata espressamente la sua diffusione o divulgazione non autorizzata senza permesso scritto dalla PAVONI S.p.A. PERSEGUIBILE A TERMI NE DI LEGGE.

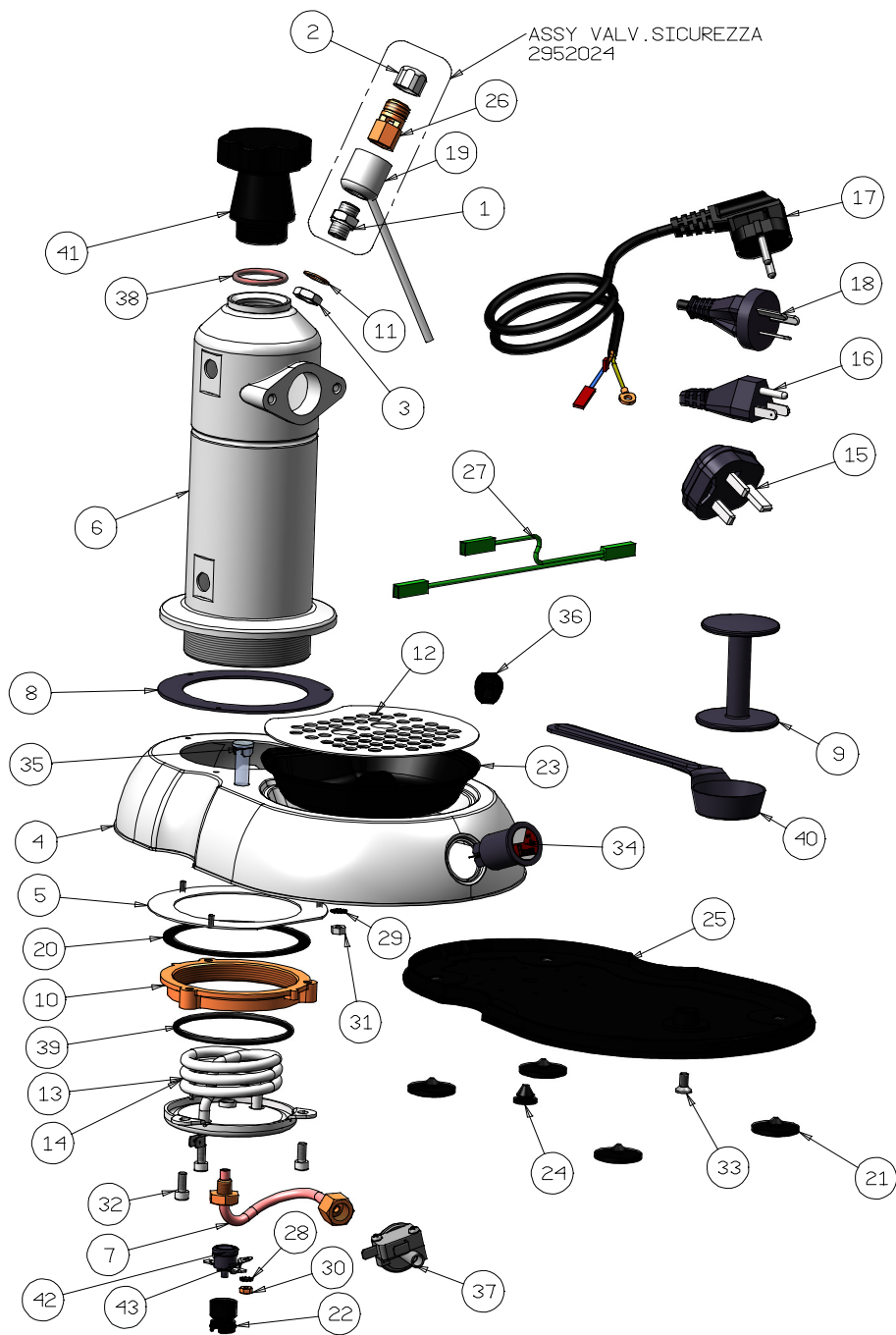

43	5360006	STAFFA PORTA TERMOSTATO BZ-SE
42	5360005	TERMOSTATO A RIARMO MANUALE T 122° C
41	47700308	TAPPO CALDAIA FENOLICO
40	477001	MISURINO CAFFE' FAMIGLIA/BAR
39	465225	O'RING OR 176 EPDM NERO
38	465204	GUARNIZIONE OR4112 EPDM
37	451308	PRESSOSTATO ECHO MA-TER V230 0.5/1.2 BAR
36	436203	PASSACAVO AUTOBLOCCANTE X V230
35	435105	SPIA V230 VDE GEMMA TRASP.LAMP VERDE
34	435069	INTERRUTTORE SERIGRAFATO V230 STRADIVARI
33	403432	V.TORX M5X12 TS T20 INOX A2 PIOLO
32	403210	VITE TCEI M5X12 UNI 5931 INOX
31	402009	DADO ESAGONALE M5 UNI5588
30	402004	DADO M4 OTTONE
29	401008	ROSETTA DENTELLATA DIA 5 UNI8842A
28	401004	ROSETTA EL.DENT. 4 UNI8842A ACC-ZN
27	396372	CABLAGGIO COMPLETO STRADIVARI
26	395234	VALVOLA SICUREZZA LEVA FAMIGLIA
25	371162	SOTTOBASE STRADIVARI
24	371137	TAPPO PER FORO BASE E/P
23	371121	VASCHETTA SCARICO STRADIVARI
22	371105	BUSSOLA TERMOSTATO E/P
21	371101	GOMMINO SOTTOBASE
20	362019	GUARNIZIONE CALDAIA D=80 LEVA FAMIGLIA
19	3432334	SCODELLINO CONDENSA E/P CROMATO
18	332377	CAVO ALIM. AS/NZS 3112 L=1400 V240 AUSTRALIA STRADIVARI
17	332375	CAVO ALIM.SEZ.1MM L=1400 V230 SCHUKO STRADIVARI
16	332358	CAVO ALIMENTAZIONE USA (V120) EUR/PRO
15	332376	CAVO ALIM.SEZ.1MM L=1400 V240 STRADIVARI
14	331335	RESISTENZA W1000 V230
13	331334	RESISTENZA 1 FILAMENTO W1000 V120
12	324020	GRIGLIA TAZZE STRADIVARI
11	313003	RONDELLA 12,1/17/1
10	31104704	ANELLO FISS. CALDAIA FIL. MAGGIORATO M80.4
9	2710013	PRESSINO FAMIGLIA DIAM. 49,5/52,5 MM
8	2612017	GUARNIZIONE FAM SUP.RE ANTIROTAZIONE
7	2431005251	TUBO PRESSOSTATO TEA B+PRE TEA
6	2410010451	CALDAIA D=80 CROMATA
5	2241003	ANELLO ANTIROTAZIONE
4	2241002041	BASE STRADIVARI CROMATA ANTIROTAZIONE
3	2134001251	DADO ES.M12X1 SPECIALE T.E.A. B+PRE T.E.A.
2	2120077451	CAPPUCCIO COPRI VALVOLA CROMATO
1	2120036452	RACC. PORTAVALVOLA LEVA FAM. CRO+TEFLON
P.A.	Codice componente	Descrizione



Rev. N°02
04.09.2023

ESPLOSO STL (LPLSTL01**)
2880081_TAV1

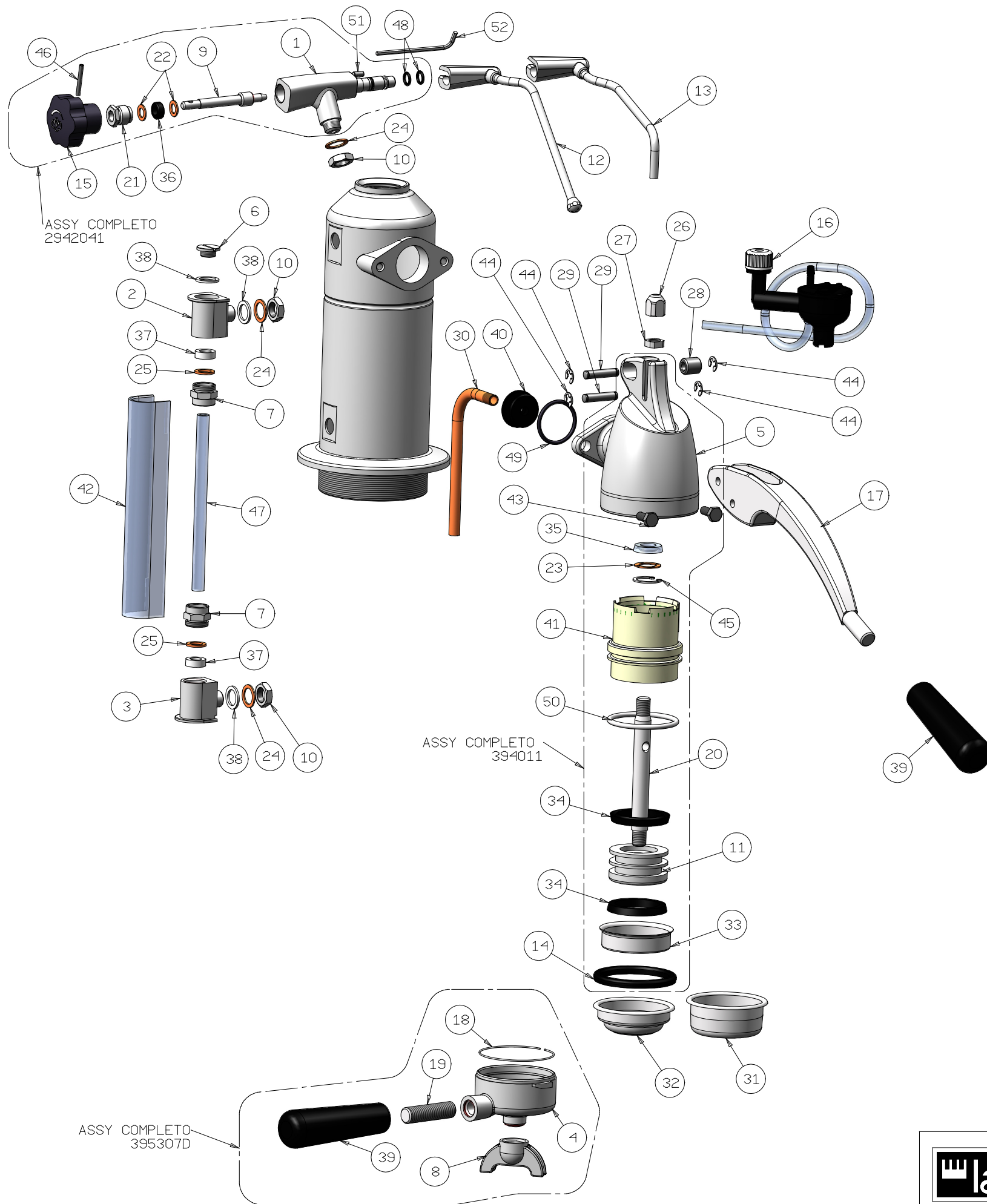

52	5047008	CHIAVE BRUGOLA MASCHIO ES. PIEGATA
51	5040006	GRANO INOX A2 DIN913/UNI5923 - M4X8
50	465302	O'RING OR152 T3.53 DI 47.29 EPDM
49	465128	GUARNIZIONE OR 3112 NBR 70SH
48	465017	O'RING OR106 1.78 DIA I 6.75 VITON
47	453101	VETRO LIVELLO FAMIGLIA
46	404205	SPINA ELASTICA 3X24 UNI EN 28752
45	404108	ANELLO ELAST. PER FORI D20 UNI 7437
44	404101	ANELLO ELASTICO UNI7434- 5
43	4030224	VITE TE M6X14 UNI 5739 CROMATA
42	371134	PROTEZIONE VETRO LIVELLO E/P
41	371133	CAMICIA GRUPPO E/P
40	371132	TAPPO GRUPPO CAMICIA FAMIGLIA
39	371125	IMPUGNATURA NERA LEVA FAMIGLIA
38	362021	GUARNIZIONE TAPPO LIVELLO FAMIGLIA
37	362020	GUARNIZIONE LIVELLO FAMIGLIA
36	361023	GUARNIZIONE RUBINETTO FAMIGLIA
35	361006	GUARNIZIONE TIRANTE CENTRALE FAMIGLIA
34	361005	GUARNIZIONE PISTONE FAMIGLIA
33	327115	DOCCETTA GRUPPO LEVA FAMIGLIA
32	327057	FILTRO 1 DOSE/CIALDA FAMIGLIA
31	327053	FILTRO A 2 DOSI
30	326002	TUBO PESCANTE E/P
29	3140463	SPINA FORCELLA LEVA FAMIGLIA
28	3140453	RULLINO PER LEVA FAMIGLIA
27	3135274	CONTRODADO CROMATO
26	3135194	DADO REGOLATORE STRADIVARI CROMATO
25	313004	RONDELLA DI APPOGGIO
24	313003	RONDELLA 12,1/17/1
23	313002	RONDELLA DISTANZIATRICE
22	313001	RONDELLA X RUBINETTO VAPORE
21	3124014	PREMISTOPPA PER RUBINETTO VAP. CROMATO
20	312382	TIRANTE CENTRALE PISTONE E/P
19	3123547	PRIGIONIERO M12X45 X P.F. FAM.A LEVA
18	311437	MOLLA PORTAFILTRO FAMIGLIA
17	3111354	LEVA STRADIVARI
16	2937002	KIT COMPLETO NUOVO CAPPUCCINATORE FAMIGLIA
15	2711029	VOLANTINO VAPORE PLASTICA SERIGRAFIA SILVER
14	2612005	GUARNIZIONE SOTTOCOPPA QUADRA E/P
13	2432010451	SUPP. CAPP.NO AUT STRADIVARI CROMATO
12	2432007451	TUBO VAPORE TERM.LE STRADIVARI CROMATO
11	2140036251	PISTONE GRUPPO E/P T.E.A. B+PRE T.E.A.
10	2134001251	DADO ES.M12X1 SPECIALE T.E.A. B+PRE T.E.A.
9	2121032451	ASTA PER RUBINETTO VAPORE CROMATO
8	2120044451	BECCUCCIO 2 VIE CROMATO
7	2120043451	GHIERA PRESSIONE LIVELLO CROMATA
6	2120041451	TAPPO LIVELLO EUROPICCOLA CROMATO
5	2120040451	CORPO GRUPPO STRADIVARI CROMATO
4	2110051451	PORTAFILTRO FAMIGLIA LEVA CROMATO
3	2110046451	ATTACCO INF. LIV. EUR./PROF. CROMATO
2	2110047451	ATTACCO SUP. LIV. EUROPICC. CROMATO
1	2110039451	CORPO RUBINETTO ESPERTO CROMATO
P.A.	Codice componente	Descrizione

IL PRESENTE DISEGNO E' DI ESCLUSIVA PROPRIETA' DELLA DITTA LA PAVONI, QUALUNQUE CONTRAFFAZIONE O DIVULGAZIONE NON AUTORIZZATA SARA' PERSEGUIBILE A TERMI NE DI LEGGE.



Rev. N° 01
02.09.2024

ESPLOSO STL (LPLSTL01**)
2880081_TAV2

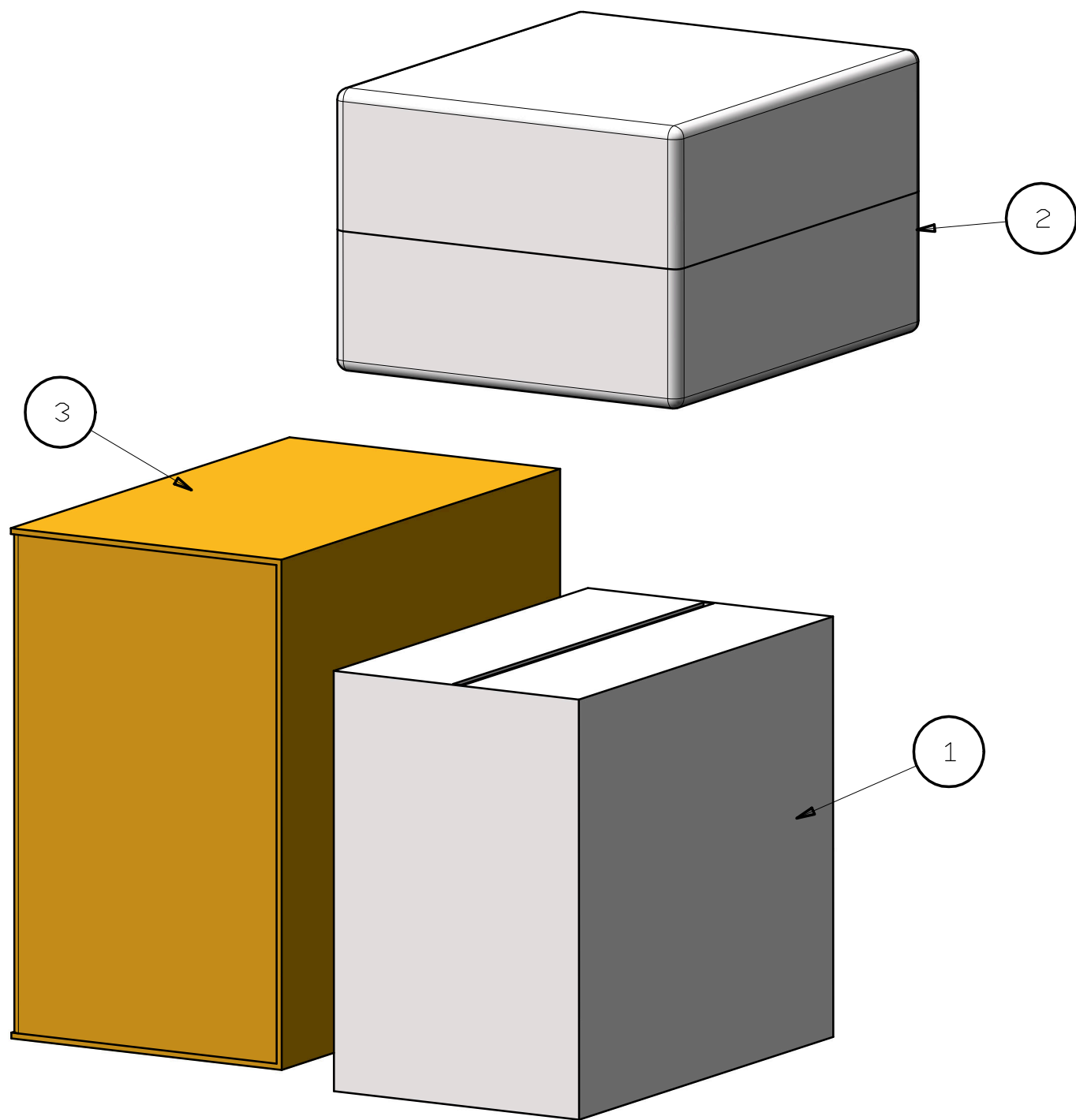

3	8860083	SOVRAIMBALLO EUR/PROF
2	881072	GUSCIO POLISTIROLO EUR/PRO
1	8810100	SCATOLA IMBALLO SERIGRAFATA EUROPICCOLA / PROFESSIONAL / STRADIVARI
P.A.	Codice componente	Descrizione

la Pavoni

Via Privata Gorizia, 7
20098 S. Giuliano Mil. MILANO

Rev. N° 0
11/09/2020

ESPLOSO STL (LPLSTL01**)

2880081_TAV3